

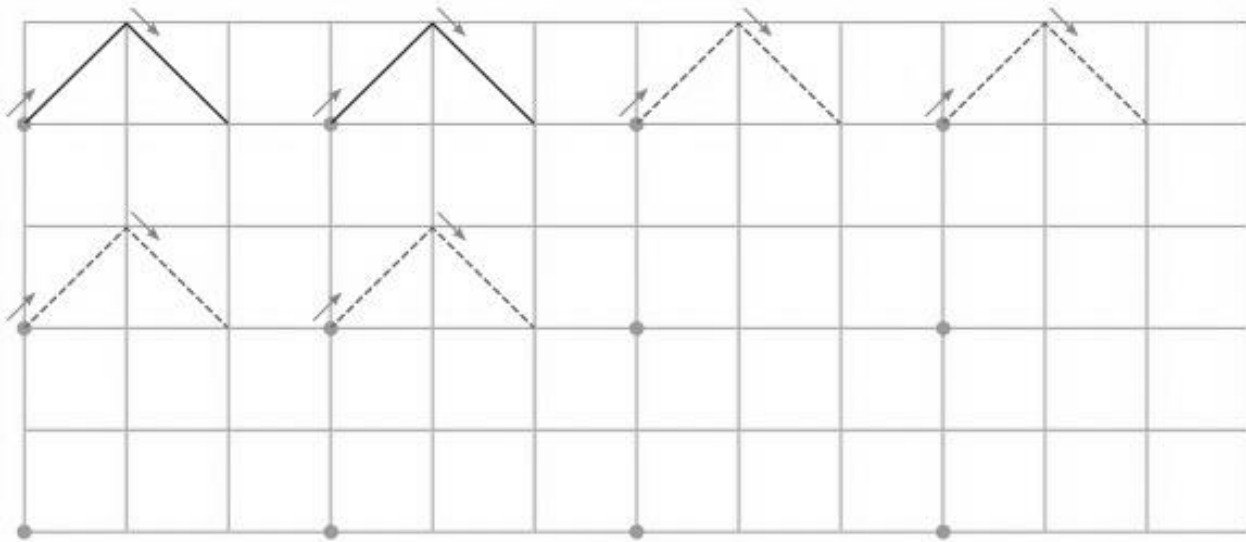

Fecha	25/05/2020
-------	------------

Grafomotricidad: Traza líneas rectas y curva según corresponda. Recuerda que debe ser de izquierda a derecha sin levantar el lápiz.

TRAZO RECTO:



TRAZO CURVO:

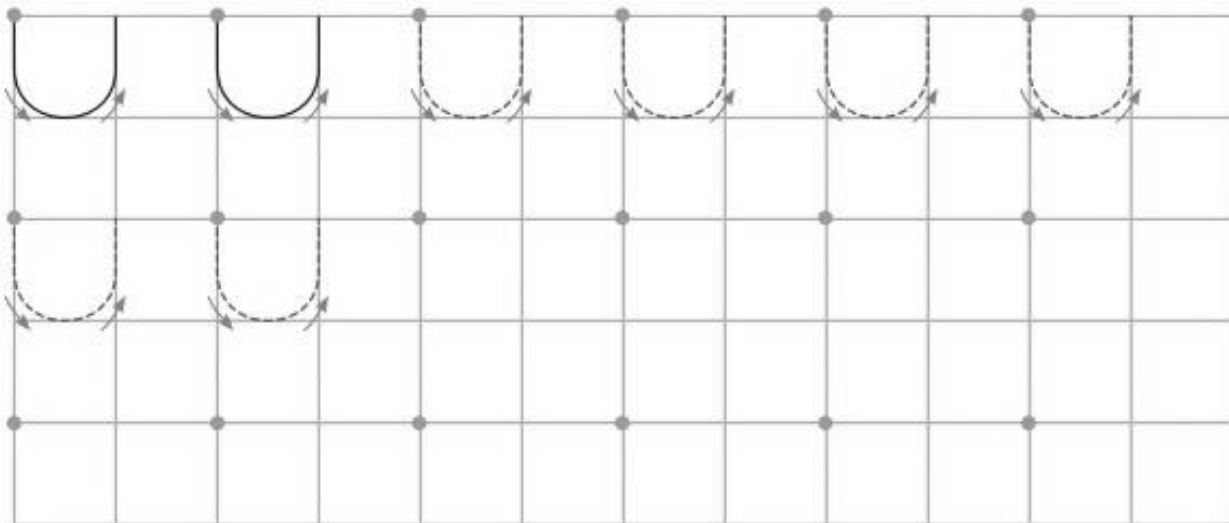

Nombre: _____



Fecha	25/05/2020
-------	------------

ESTE SOY YO

Observa y describe al niño y a la niña, compáralos y comenta sus semejanzas y diferencias. Nombra y señala las partes del cuerpo del niño y de la niña. Identifícate con uno y colorea según si tú eres niña o niño. Y luego colorea las partes del cuerpo (del otro niño) según la clave: cabeza celeste – Tronco morado – extremidades superiores amarillo y extremidades inferiores verde.

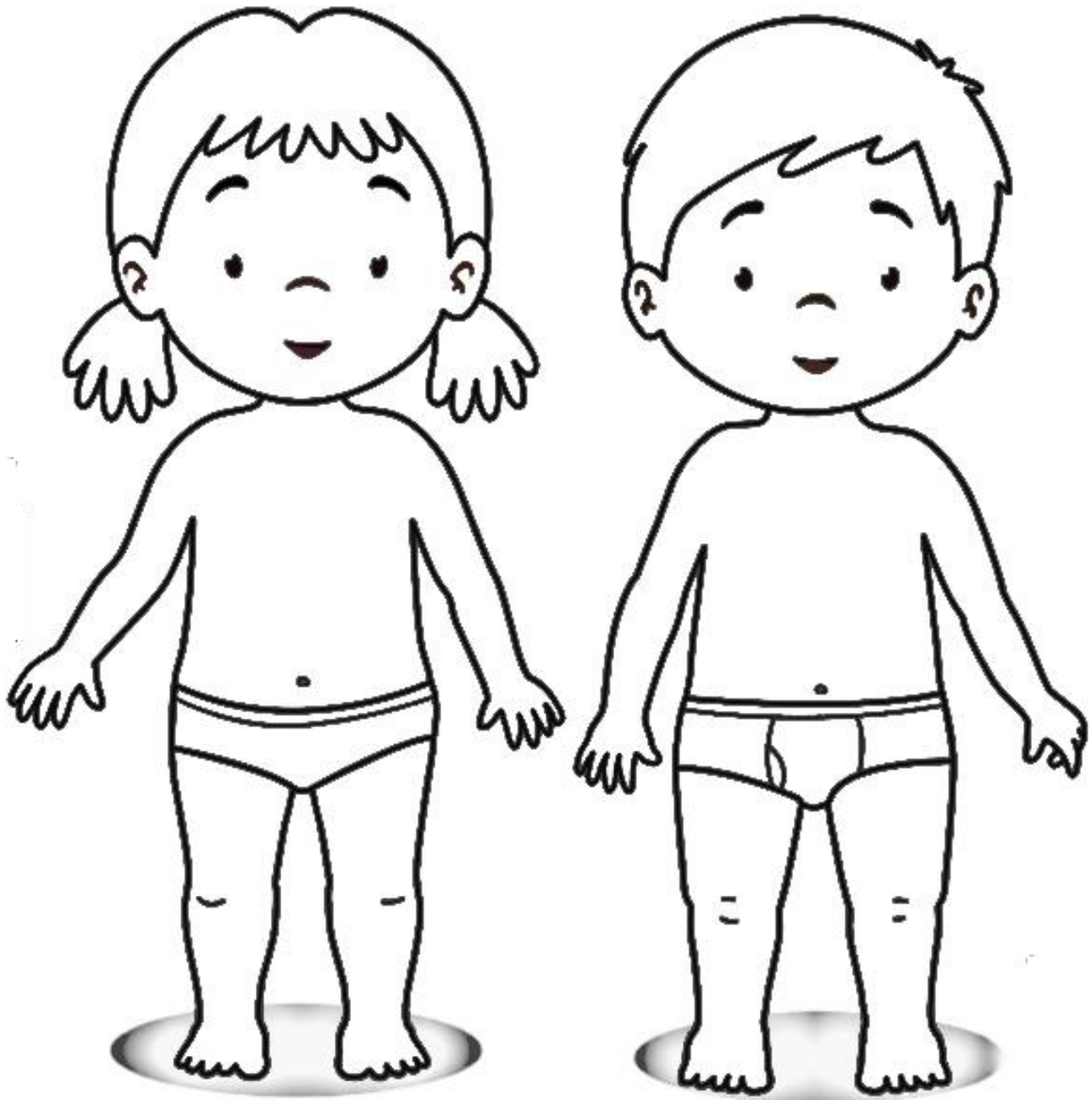

Nombre: _____



Fecha	26/05/2020
-------	------------

Segmentación Silábica: Observa y encierra la cantidad de huellas según la cantidad de sílabas de cada palabra.

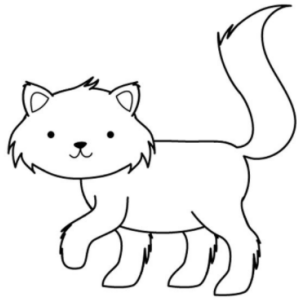

GA - TO

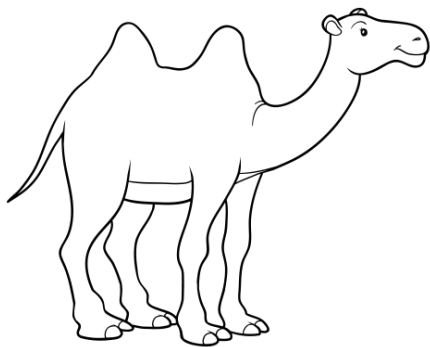
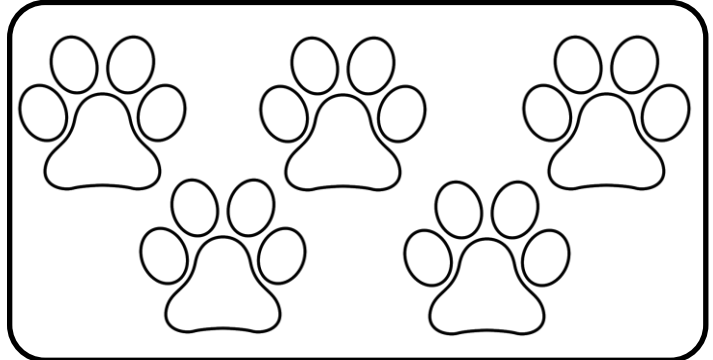

CA - ME - LLO

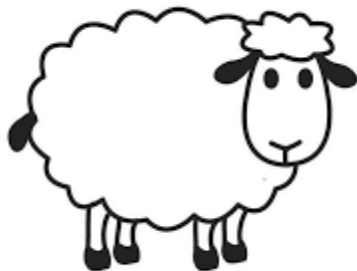
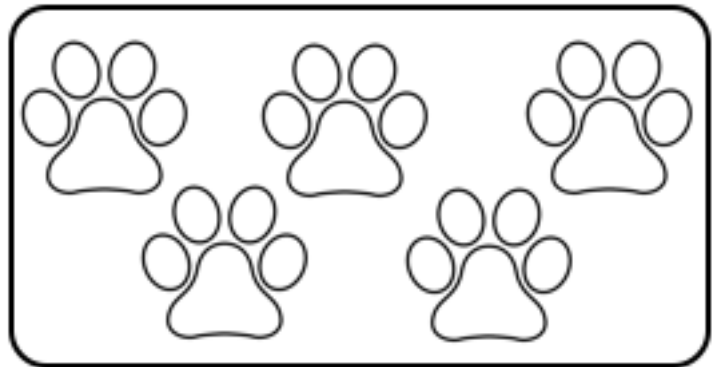

O - VE - JA

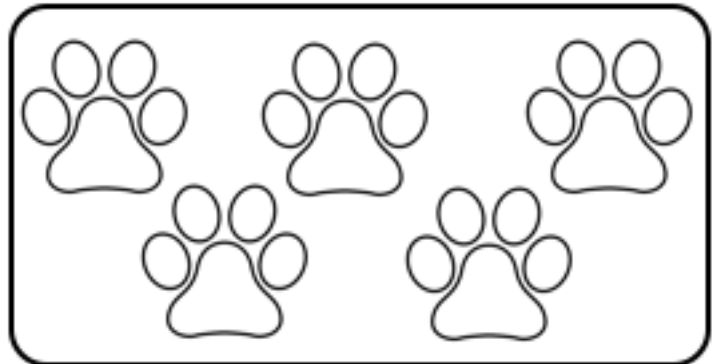



Fecha 27/05/2020

Sonido Final: Observa las imágenes y colorea solo las que rimen con el modelo.

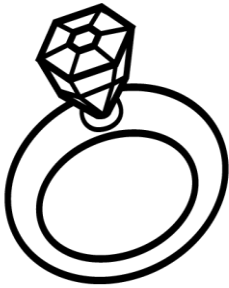

ANILLO

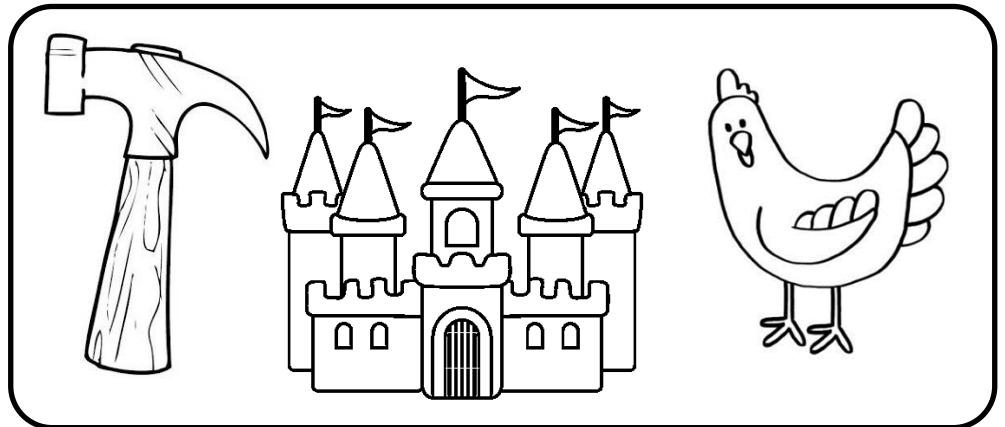

TETERA

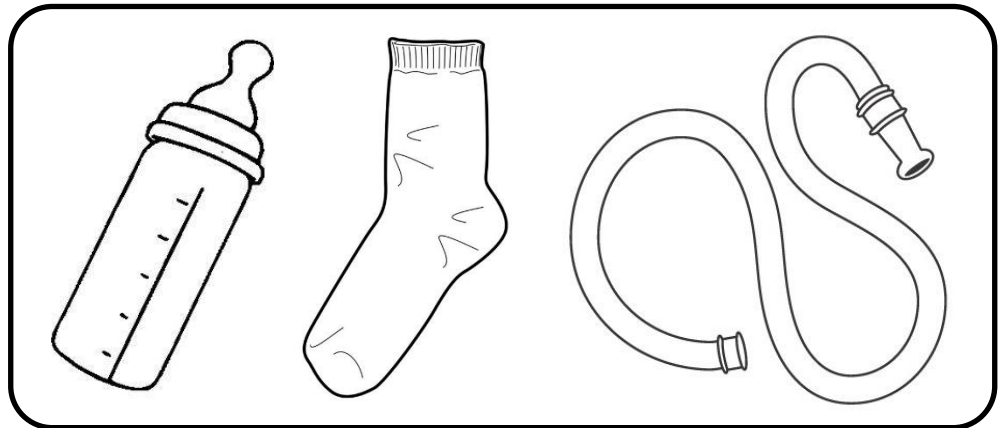

RATÓN

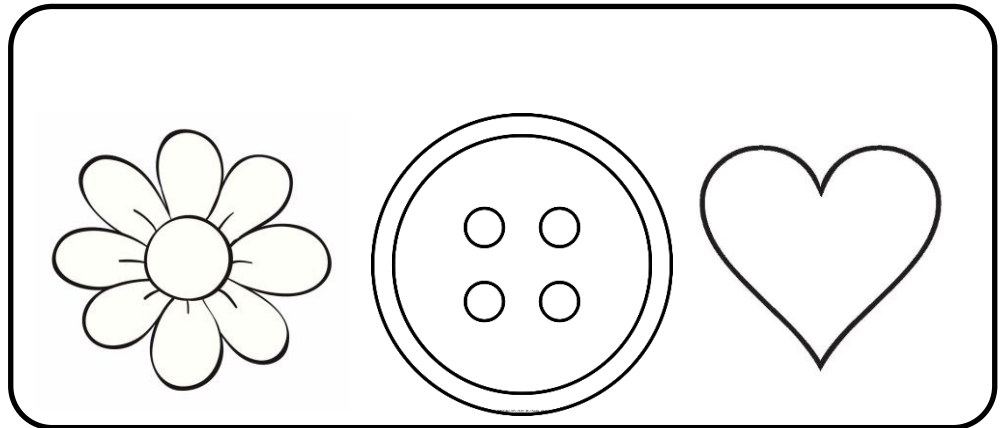

Nombre: _____



fecha

27/05/2020

Sonido Final: Encierra las imágenes según su última sílaba. Usa la clave de color.

Rojo: ON

Verde: ERA

Azul: ILLO

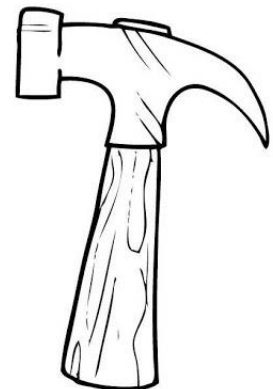
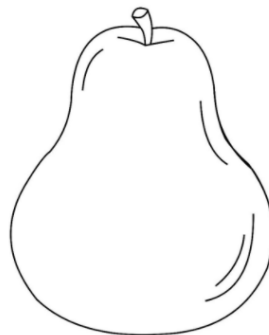
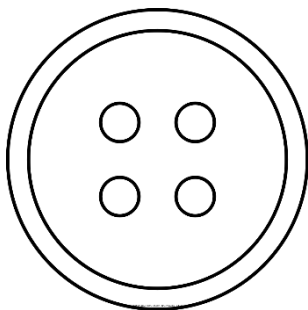
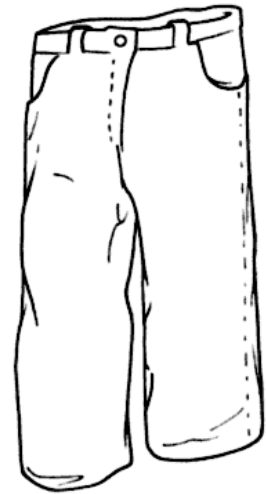
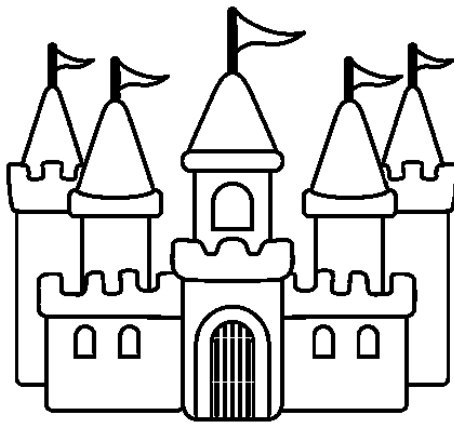

Nombre: _____



Fecha

28/05/2020

Organos y Sentidos: Observa a tu alrededor y dibuja en cada cuadro algo que puedas: oler, oír, ver, tocar y probar.

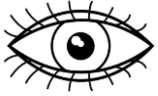

Nombre: _____



Fecha 29/05/2020

BiblioCRA: Escucha con atención, responde a las preguntas marcando X según corresponda.

El gato Tomás

Tomás es un gato gordo.

A él, le gusta mucho jugar todo el día.

Es muy ágil, puede saltar muy alto.



¿Qué animal es Tomás?	<input type="radio"/> Un Gato <input type="radio"/> Un Perro
¿Qué le gusta hacer a Tomás?	<input type="radio"/> Dormir <input type="radio"/> Jugar todo el día
¿Qué puede hacer Tomás?	<input type="radio"/> Saltar muy alto. <input type="radio"/> Correr muy rápido

Nombre: _____



Fecha

29/05/2020

Logos: Traza una línea para unir cada logo con su producto o a quién representa.

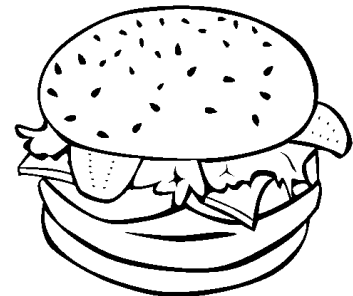
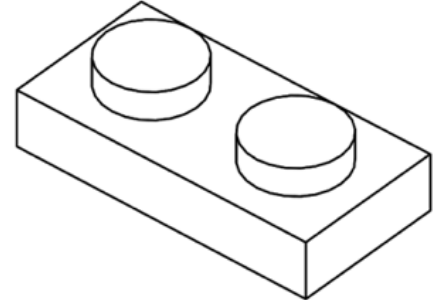
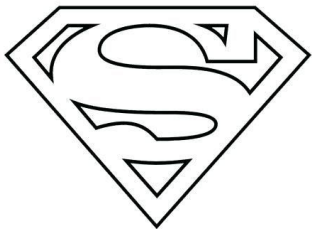

Nombre: _____



Fecha	30/05/2020
-------	------------

Familia: Las familias crecen igual que los árboles. Arma tu propio árbol familiar, dibujando o pegando fotografías de tu familia.



Nombre: _____



Fecha	28/05/2020
-------	------------

Figura y Fondo: Observa y distingue la figura, colorea aquella que indica el modelo.

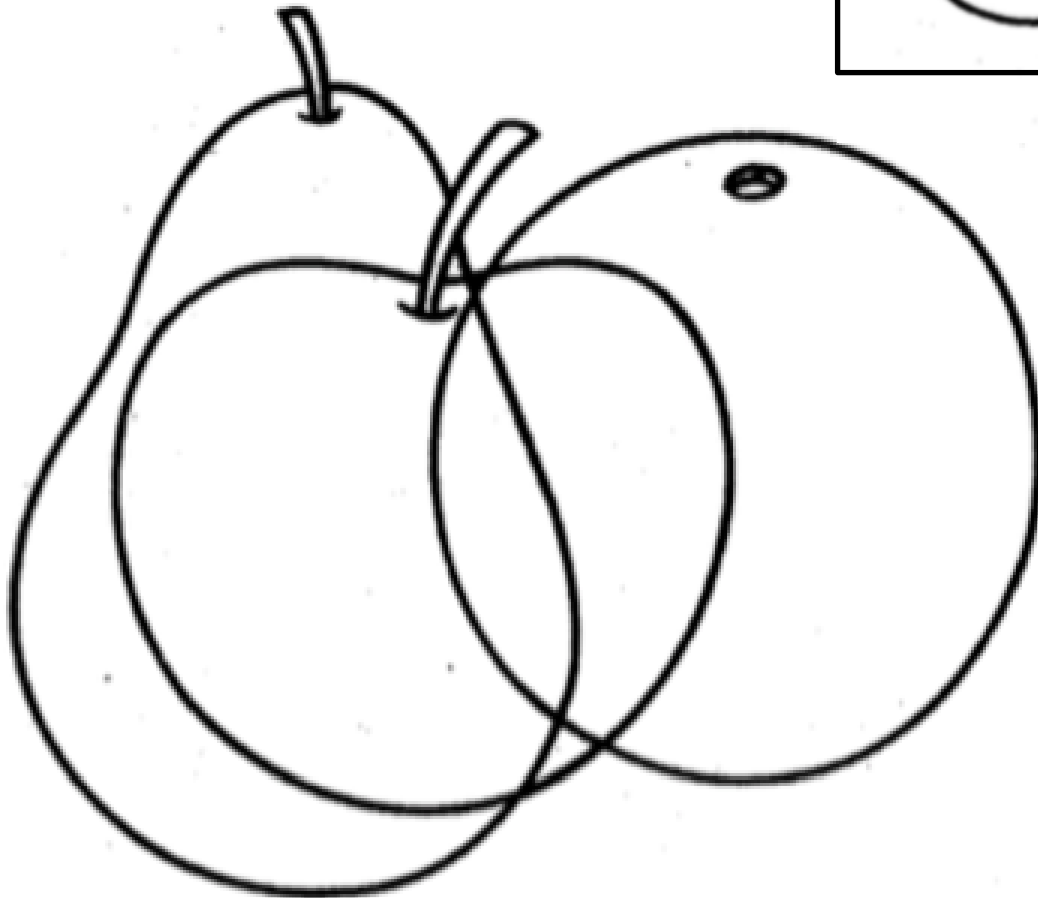
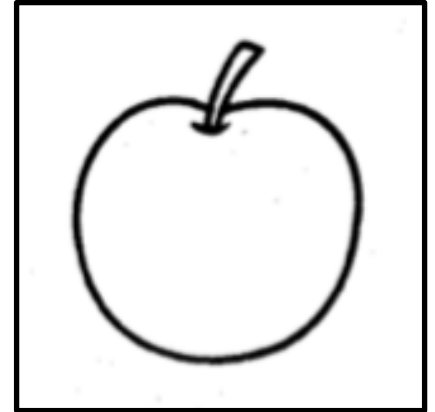

Nombre: _____



Fecha	26/05/2020
-------	------------

Colores Primarios: Dibuja elementos u objetos cuyo color sea: azul, amarillo y rojo. Recuerda ubicar estos en la casilla que corresponda.

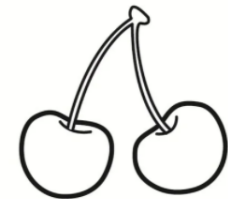
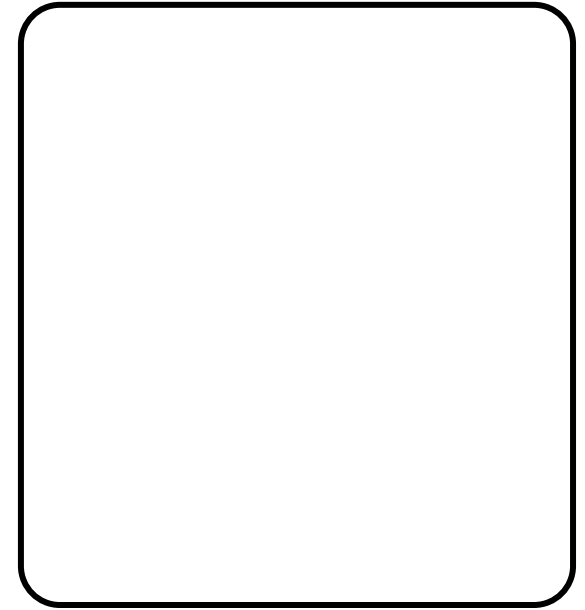
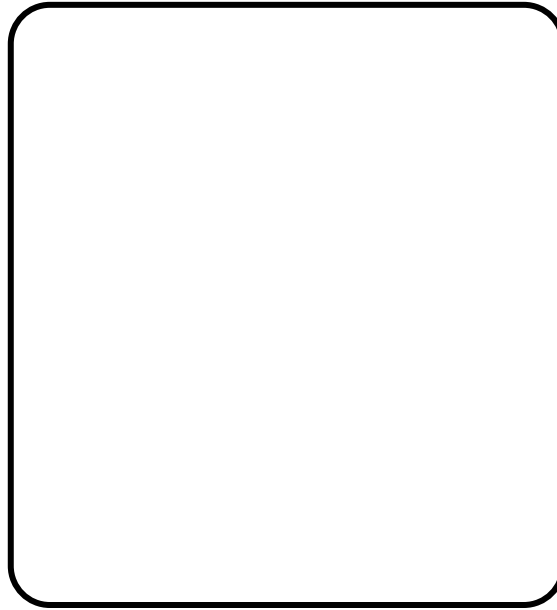
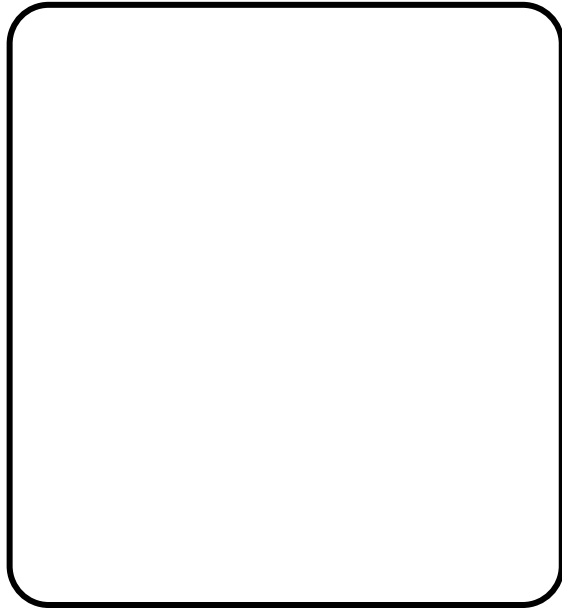

Nombre: _____



NORTH AMERICAN COLLEGE
HACIA UN FUTURO CON FE
BUILD YOUR FUTURE WITH FAITH

ACTIVIDADES
PREKINDER
RETROALIMENTACIÓN

Fecha	26/05/2020
-------	------------

Habitos de Higiene: Escucha con atención la frase y ubica el recortable según corresponda

Por la mañana me lavo la cara en el: *(lavo manos)* con agua y con

(jabon) . Luego me seco con la *(toalla)* .

Nombre: _____



Fecha	29/05/2020
-------	------------

PATRONES: Observa el patrón, encierra el que se repite y marca el que sigue en cada caso.
Crea un patrón, eligiendo dos colores para ello.

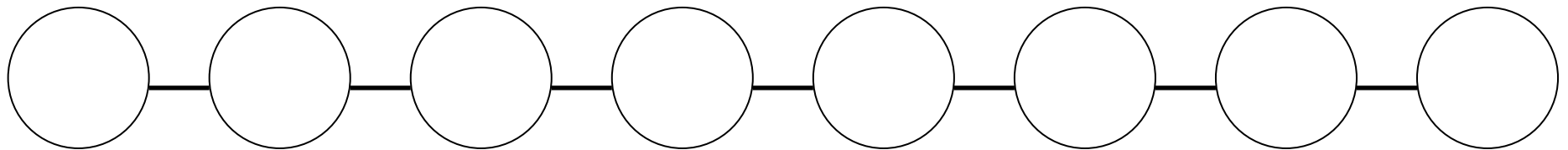
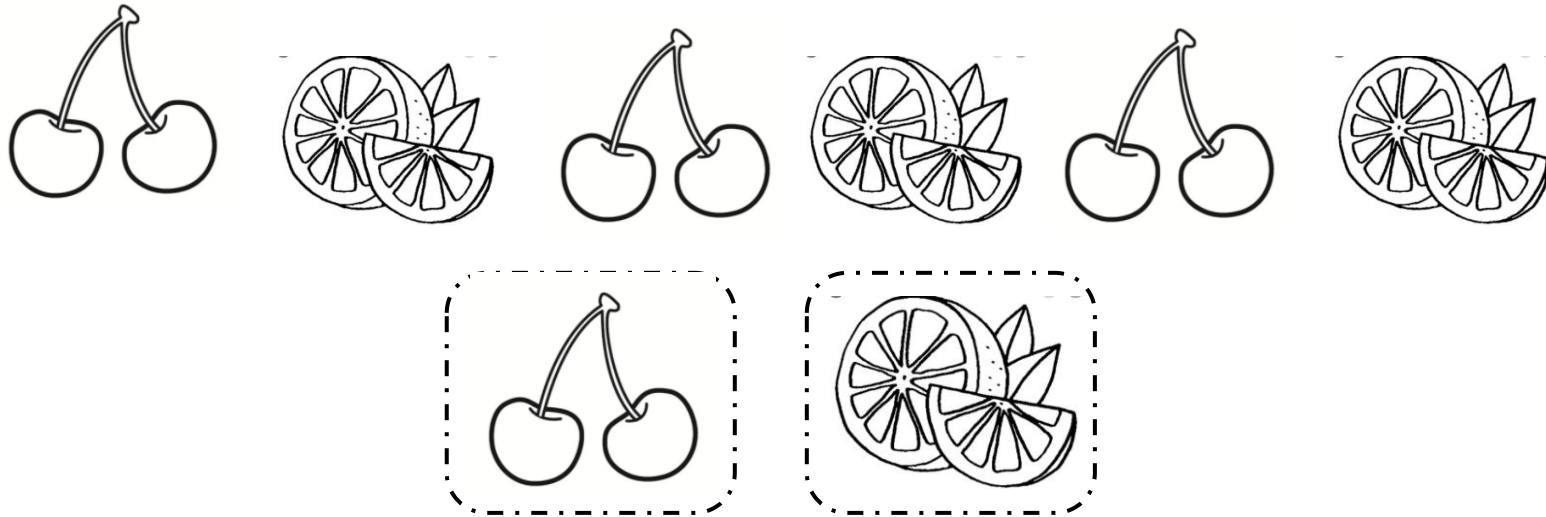

Nombre: _____



Fecha	25/05/2020
-------	------------

Posiciones: Busca y encuentra en la imagen los objetos y/o elementos solicitados según la clave.

Colorea el animal que se encuentra cerca de Lucia, encierra en una cuerda azul el juguete que se encuentra lejos de Tomás, marcan con una X de color verde el objeto que está debajo del gato y encierra en una cuerda roja lo que está dentro de la caja.



TOMAS

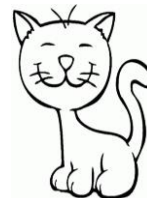

LUCIA

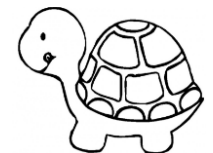

Nombre: _____



NORTH AMERICAN COLLEGE
HACIA UN FUTURO CON FE
BUILD YOUR FUTURE WITH FAITH

ACTIVIDADES PREKINDER RETROALIMENTACIÓN

RECORTABLE HABITOS DE HIGIENE

